

Les poulies 63, 16 et 25 ont ment diamè-
tre
Les roues dentées coniques 26 et 23 ont
pour diamètres respectifs 40 et 30 mm
Les passages des courroies ont été réalisés
avec une largeur de diamètre 8 mm
Seules ont été représentées les parties assemblées
irréparables à la compréhension du document

25 et 26 sont liés
en rotation

23 et 8 réalisent
une liaison "encastrement"

BALS?

Robot SINFOR Echelle : 1:1

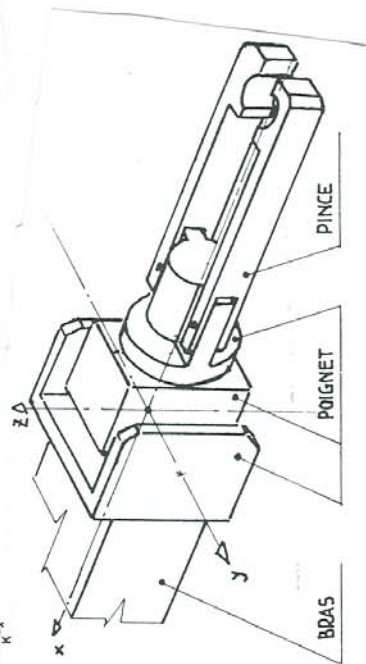

Bras manipulateur (concours B&A h 209)

210 ESM 90 / Bras manipulateur Dessin d'ensemble

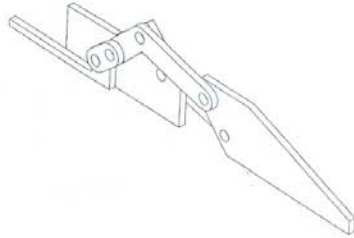
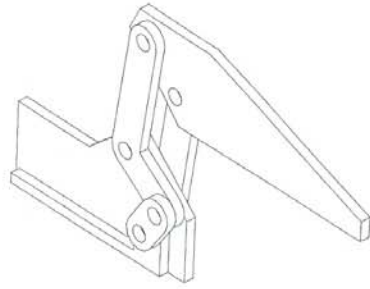
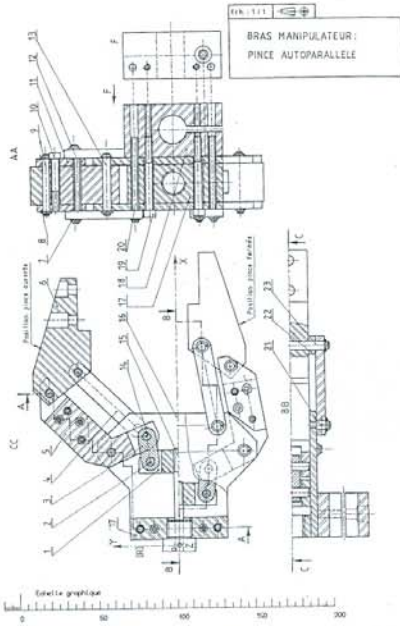

ESM 90 / Bras manipulateur Epreuve graphique 2'

